

SENCOR®

SFR 9650BK



VITA FRYER

Traducerea manualului original



SENCOR®

SFR 9650BK

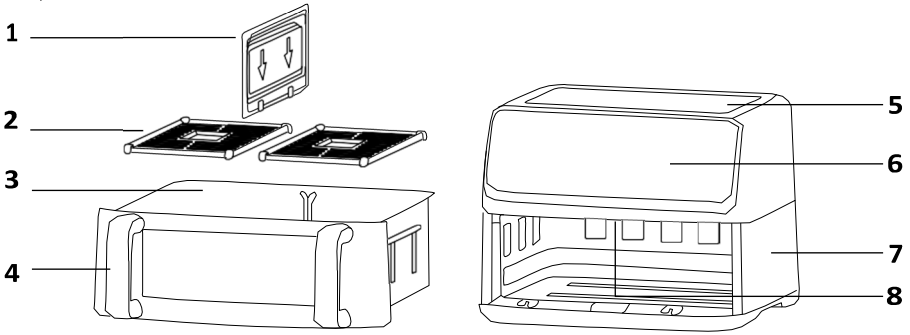
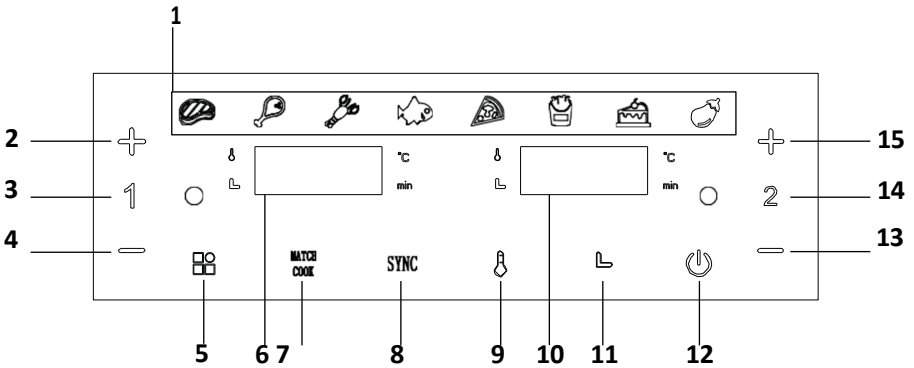
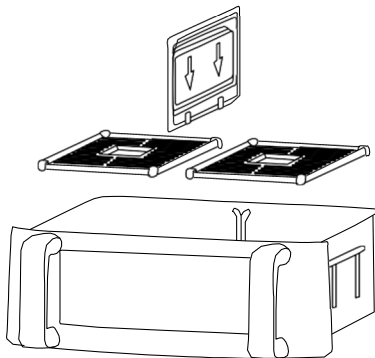

A**B****C**

Instrucțiuni importante de siguranță

CITIȚI CU ATENȚIE ȘI PĂSTRAȚI PENTRU UTILIZARE ULTERIOARĂ.

Avertismente generale

- Acest aparat poate fi utilizat numai de către copii cu vârsta de 8 ani și peste și de către persoane cu deficiențe fizice, senzoriale sau mentale sau cu lipsă de experiență și cunoștințe, dacă sunt supravegheate sau au fost instruite cu privire la utilizarea în siguranță a aparatului și înțeleg pericolele potențiale.
- Copiii nu trebuie să se joace cu aparatul.
- Curățarea și întreținerea de către utilizator nu trebuie efectuate de copii decât dacă aceștia au mai mult de 8 ani și sunt supravegheați.
- Copiii sub 8 ani trebuie să fie ținuți departe de aparat și de cablul său de alimentare.
- Dacă cablul de alimentare este deteriorat, înlocuiți-l într-un centru de service profesionist pentru a preveni o situație periculoasă. Este interzisă utilizarea aparatului cu cablul de alimentare deteriorat.
- Nu scufundați aparatul, cablul de alimentare sau ștecherul în apă sau în orice alt lichid.
- Curățați suprafețele care vin în contact cu alimentele în conformitate cu instrucțiunile din acest manual.
- Acest aparat nu este destinat funcționării prin intermediul unui comutator de temporizare extern sau al unei telecomenzi.



AVERTISMENT. Suprafețe fierbinți.

- Temperatura suprafețelor accesibile poate fi mai ridicată dacă aparatul este în funcțiune. Aparatul poate rămâne fierbinte chiar și după ce a fost oprit. Înainte de curățare, întreținere sau alte manipulări, asigurați-vă că aparatul este complet răcit.

Instrucțiuni suplimentare importante de siguranță pentru utilizarea aparatului

- Înainte de a conecta aparatul la priză, asigurați-vă că tensiunea nominală indicată pe plăcuța de identificare a aparatului corespunde cu tensiunea prizei la care doriți să conectați aparatul.
- Conectați aparatul numai la o priză împământată corespunzător. Vă recomandăm să conectați aparatul la un circuit electric independent. Nu utilizați cabluri prelungitoare.
- Nu conectați aparatul la o priză de rețea decât dacă acesta este asamblat corespunzător.
- Priza de rețea trebuie să rămână liber accesibilă, astfel încât aparatul să poată fi deconectat de la sursa de alimentare, dacă este necesar.
- Nu atingeți cablul de alimentare sau fișa cu mâinile ude.
- Acest produs este conceput exclusiv pentru uz casnic. De asemenea, este potrivit pentru utilizare personală necomercială în spații precum:
 - bucătării pentru personal în magazine, birouri și alte locuri de muncă;
 - camere de hotel sau motel și alte zone de locuit;
 - ferme agricole;
 - unități de cazare și mic dejun.
- Nu utilizați aparatul într-un mediu industrial sau în aer liber.
- Aparatul este proiectat pentru prepararea alimentelor. Nu îl utilizați în alte scopuri decât cele prevăzute.
- Nu așezați aparatul pe pervaz, pe țevi de scurgere a chiuvetei sau pe suprafețe instabile. Așezați întotdeauna aparatul pe o suprafață stabilă, plană și uscată.
- Nu așezați aparatul pe sau lângă o sobă electrică sau pe gaz, nu îl așezați în apropierea focului liber sau a aparatelor care sunt surse de căldură.
- Nu utilizați aparatul în apropierea unei căzi de baie, chiuvete, piscine sau alte surse de apă.
- Înainte de a utiliza acest aparat, verificați dacă tava de picurare este amplasată la locul ei.
- În timpul funcționării, trebuie asigurat spațiu suficient pentru circulația aerului deasupra și pe toate laturile aparatului. Nu utilizați aparatul în apropierea materialelor inflamabile, cum ar fi perdele, prosoape de bucătărie etc.
- Nu așezați aparatul pe o suprafață de pânză sau față de masă.
- Pregătiți întotdeauna alimentele în vasul de prăjire furnizat.
- Umplerea vasului de prăjire cu ulei poate cauza un pericol de incendiu.
- Fiți deosebit de atenți atunci când preparați alimente grase pentru a evita să vă ardeți din cauza grăsimii stropitoare.
- Nu atingeți stratul antiaderent cu obiecte ascuțite sau metalice. Acest lucru poate duce la deteriorare.
- Nu acoperiți gurile de aerisire în timp ce aparatul este în funcțiune.
- Întotdeauna opriți aparatul și scoateți-l din priză atunci când este lăsat nesupravegheat, după utilizare și înainte de curățare sau mutare.
- Lăsați aparatul să se răcească complet înainte de a-l muta, curăța sau depozita. Utilizați mânerul izolat termic pentru a transporta aparatul.
- Nu utilizați aparatul pentru a susține diverse obiecte.
- Atunci când deconectați cablul de alimentare de la priză, trageți întotdeauna de fișă, nu de cablu. În caz contrar, pot apărea deteriorări ale cablului de alimentare sau ale prizei.
- Asigurați-vă că cablul de alimentare nu atârâ peste marginea unei mese și că nu atinge o suprafață fierbinte.
- Nu utilizați aparatul dacă nu funcționează corect, dacă a fost scâpat pe podea, dacă este deteriorat sau a fost scufundat în apă.
- Pentru a evita pericolul de vătămare prin șoc electric, nu reparați singur aparatul și nu efectuați nicio ajustare a acestuia. Toate reparațiile trebuie să fie efectuate de un centru de service autorizat. Manipularea aparatului poate duce la pierderea drepturilor dvs. legale privind funcționarea defectuoasă sau garanția pentru calitate.

EXPLICAȚIA SIMBOLURILOR AMPLASATE PE PRODUS SAU ÎN DOCUMENTAȚIA ÎNSOȚITOARE



Acest produs îndeplinește toate cerințele de bază ale directivelor UE aplicabile.



Acest simbol de pe produse sau documente originale înseamnă că produsele electrice sau electronice uzate nu trebuie adăugate la deșeurile municipale obișnuite.

.....





- Vă mulțumim pentru achiziționarea produsului nostru SENCOR; sperăm că acesta vă va satisface.
- Înainte de a utiliza acest aparat, vă rugăm să vă familiarizați cu manualul de utilizare, chiar dacă sunteți deja familiarizat cu utilizarea unor tipuri similare de aparate. Utilizați aparatul numai așa cum este descris în acest manual de utilizare. Păstrați manualul pentru consultare ulterioară.
- Se recomandă păstrarea ambalajului original, a materialului de ambalare, a chitanței și a confirmării întinderii răspunderii vânzătorului sau a certificatului de garanție cel puțin pe durata dreptului legal de funcționare defectuoasă sau a garanției de calitate. Atunci când transportați aparatul, vă recomandăm să îl ambalați din nou în cutia originală furnizată de producător.

DESCRIEREA APARATULUI

- A1 Separator detașabil
 A2 Covoare de prăjire
 A3 Vas de prăjire cu vizor
 A4 Mânere
- A5 Suprafața superioară
 A6 Panou de comandă
 A7 Corpul friteuzei
 A8 Element de încălzire

Nu sunt ilustrate: orificii de ventilație (situată în partea din spate)

DESCRIEREA PANOULUI DE COMANDĂ

- B1 Pictograme ale modului de gătit
 B2+ buton (secțiunea din stânga)
 B3 1 buton pentru a selecta secțiunea stângă a vasului de prăjit
 B4 - buton (secțiunea din stânga)
 B5  pentru a selecta modul de funcționare
 B6 Afishașul secțiunii stângi a oalei de prăjire
 B7 Butonul MATCH COOK pentru a activa prăjirea dublă
 B8 Butonul SYNC pentru a activa finalizarea sincronizată
 B9  buton pentru a seta
- temperaturii
 B10 Afishaș secțiunea dreaptă a vasului de prăjire
 B11  buton pentru a seta timpul de gătire
 B12  buton pentru a porni/opri friteuza și pentru a porni programul
 B13 - buton (secțiunea din dreapta)
 B14 2 buton pentru a selecta secțiunea dreaptă a vasului de prăjit
 B15+ buton (secțiunea din dreapta)

SCOP DE UTILIZARE

- Frigiderul dublu cu aer cald Sencor SFR 9650BK este conceput pentru prelucrarea alimentelor prin căldură. Tratatul se realizează prin "prăjire" cu aer cald cu o cantitate minimă de ulei. Aerul este încălzit de elementul de încălzire și distribuit uniform prin interiorul vasului de prăjit cu ajutorul ventilatorului intern.

ÎNAINTE DE PRIMA UTILIZARE

- Înainte de prima utilizare, scoateți aparatul și accesoriile sale din ambalaj și îndepărtați toate etichetele și etichetele promoționale.
- Ștergeți suprafața exterioară a friteuzei cu un burete moale ușor umezit în apă caldă. Ștergeți cu o cârpă curată.
- Scoateți vasul de prăjit, covoarele și pereții despărțitori și spălați-le în apă caldă cu puțin detergent de bucătărie. Clătiți și ștergeți.
- Ștergeți interiorul friteuzei cu un burete moale ușor umezit cu apă caldă. Ștergeți cu o cârpă curată.
- Vă recomandăm să folosiți friteuza cu aer goală timp de aproximativ 30 de minute la 200 °C. În acest timp, este posibil să observați un ușor cantitate de fum sau un miros slab. Acesta este un eveniment normal și va dispărea odată cu utilizarea.

CARACTERISTICI ȘI FUNCȚII ALE FRITEUZEI CU AER CALD

Vasul de prăjire

Vasul de prăjire este echipat cu un vizor care vă permite să verificați rapid și ușor starea preparării alimentelor în interiorul tigăii de prăjire, fără a fi nevoie să îl scoateți.

Separator detașabil

Prin inserarea unei porții detașabile, puteți împărți interiorul tigăii în două secțiuni. În fiecare secțiune, veți putea pregăti alimente diferite, fiecare pentru un program diferit și la o temperatură diferită.

Iluminare interioară

Iluminarea interioară facilitează verificarea stării de gătire. Datorită controlului inteligent, acesta se va stinge automat după scoaterea vasului de prăjit și se va aprinde din nou când vasul este introdus. Când gătitul este terminat, se va stinge automat. În plus, dacă setați alimentele

pregătire într-o singură secțiune de tigaie, iluminarea se va aprinde numai în acea secțiune. A doua secțiune va rămâne neiluminată.

Funcția friteuză cu aer cald

Friteuza cu aer cald Sencor SFR 9650BK este echipată cu următoarele funcții de gătit:

- **Prăjire dublă:** Măncarea este preparată cu același program în întregul vas de prăjire. Pentru mai multe informații, consultați secțiunea **Friatura dublă**.

- **Prăjire sincronizată:** împărțiți vasul de prăjire în două secțiuni cu ajutorul unui separator detașabil. Alimentele vor fi finite simultan în ambele secțiuni ale vasului de prăjire. Pentru mai multe informații, consultați secțiunea **Finalizare gătire sincronizată**.
- **Prăjire independentă:** împărțiți tigaia de prăjire în două secțiuni utilizând o partiție detașabilă și setați programul de gătit pentru fiecare secțiune în parte. Alimentele vor fi finalizate în funcție de timpul de gătire setat independent unul de celălalt.

UTILIZAREA PARTIȚIEI DETAȘABILE

- Separatorul detașabil este conceput pentru a separa interiorul tigăii de prăjire. Este recomandabil să o separați dacă doriți să setați două programe de gătit diferite, cu o temperatură diferită, sau dacă doriți să setați un program de gătit pentru secțiunea stângă sau dreaptă a tigaiei (cealaltă

unul va fi oprit). Compartimentul va asigura că alimentele nu sunt amestecate și va împiedica arderea alimentelor care sunt găsite cu un program cu temperatură mai scăzută.

- Vă rugăm să scoateți separatorul dacă urmează să utilizați funcția de prăjire dublă - consultați secțiunea **Prăjire dublă** mai târziu în manualul de utilizare.

Când introduceți partiția în tigaia de prăjire, procedați după cum urmează:

- Introduceți plăcuțele în vasul de prăjire.
- Rotiți separatorul astfel încât săgețile marcate să fie orientate în jos.
- Aliniați separatorul cu canelura de pe pereții din spate al tigăii de prăjit și introduceți-l în canelură - a se vedea figura C. Împingeți separatorul în jos până când este așezat pe fundul tigăii de prăjit între plăcuțele de prăjit. Există, de asemenea, o canelură pe fundul tigaiei de prăjire în care trebuie să se potrivească partiția.
- Dacă trebuie să scoateți partiția, trageți-o în sus de pe tigaie.



Avertisment:

Înainte de a introduce sau scoate partiția, verificați dacă friteuza este oprită și s-a răcit complet. Rețineți că, după finalizarea rulării programului, partiția este foarte fierbinte și e x i s t ă riscul de arsuri grave dacă este manipulată necorespunzător. Dacă trebuie să scoateți partiția în timp ce este fierbinte, puneți mânuși de bucătărie de protecție, scoateți-o și puneți-o pe o placă de tăiere sau o altă suprafață rezistentă la căldură.

AMPLASAREA FRITEUZEI





- Așezați friteuza cu aer cald pe o suprafață plană, fermă și stabilă, bine departe de priza de curent.
- Asigurați-vă că lăsați un spațiu suficient în jurul friteuzei pentru a permite circulația corespunzătoare a aerului. Acest lucru este deosebit de important în partea din spate, unde sunt amplasate orificiile de ventilație. Acestea nu trebuie să fie acoperite în timpul funcționării, chiar dacă friteuza se răcește.



Avertisment:

Nu utilizați aparatul în apropierea materialelor inflamabile, cum ar fi perdele, prosoape de bucătărie etc. Nu așezați aparatul pe o suprafață prevăzută cu o cărpă sau față de masă.

UTILIZAREA DE BAZĂ A FRITEUZEI

1. Scoateți vasul de prăjire din friteuză. Puneți plăcuțele de prăjire în vasul de prăjire. Plăcuțele sunt echipate cu mâner centrale. Acestea trebuie să fie îndreptate în sus după introducerea. În funcție de funcție preconizată de utilizare a friteuzei, introduceți un separator - consultați secțiunile anterioare din manualul de utilizare.
2. Puneți alimentele pe care doriți să le gătiți în interior și întoarceți vasul în friteuză.
3. Conectați cablul de alimentare la priza de rețea.
4. Se va auzi o alertă sonoră scurtă și panoul de control se va aprinde pentru scurt timp. Apoi se stinge și friteuza trece în modul de așteptare. Doar butonul  va rămâne aprins.
5. Apăsăți butonul  pentru a porni friteuza. Butoanele 1 și 2 se vor aprinde.
6. Apăsăți 1 sau 2 pentru a selecta secțiunea stângă sau dreaptă a tigei de prăjire care urmează să fie utilizată. Afișajul secțiunii selectate va indica temperatura implicită și timpul de gătire. Butoanele secțiunii de prăjire selectate și pictograma  a programului de preparare a fripturii vor clipi.
7. Apăsăți butonul  în mod repetat pentru a selecta programul de gătit. Reglați timpul de gătire sau temperatura după cum este necesar - pentru mai multe informații, consultați secțiunile ulterioare ale acestui manual de utilizare.
8. Pentru a seta programul de gătit în a doua secțiune a tigei, apăsați butonul 1 sau 2. Apăsăți butonul  în mod repetat pentru a selecta un program de gătit dorit. Reglați timpul de gătire sau temperatura după cum este necesar - pentru mai multe informații, consultați secțiunile suplimentare ale acestui manual de utilizare.



Notă:

Dacă friteuza este pornită, dar tigaia este scoasă (ambele afișaje arată "OPEN"), niciun buton nu va funcționa. Va fi necesar să introduceți vasul în corpul friteuzei pentru a o putea porni, a selecta un program etc.

9. Apăsăți butonul  pentru a porni friteuza. Afișajul (afișajele) va (vor) afișa alternativ număratoarea inversă a timpului de gătit setat și temperatura.
10. În timpul gătitului, verificați starea de coacere prin vizorul din vasul de prăjire. Dacă este necesar să amestecați alimentele, scoateți cu grijă vasul de prăjire, amestecați alimentele și puneți vasul înapoi în corpul friteuzei.
11. Când timpul de gătire setat a trecut, o alertă acustică va suna de cinci ori, ambele afișaje vor indica "OFF", lumina tigei se va stinge, iar friteuza se va opri și va trece în modul de așteptare. Ventilatorul va funcționa timp de aproximativ 15 secunde și apoi se va opri și el.
12. Scoateți vasul de prăjire și verificați starea de coacere a alimentelor. Dacă mâncarea nu este încă complet gătită, puneți vasul de prăjire la loc și setați temperatura și timpul de gătire dorite. Porniți friteuza.
13. Dacă mâncarea este suficient de gătită, scoateți vasul de prăjire din friteuză și puneți-l pe o suprafață rezistentă la căldură. Folosind un clește sau ustensile de bucătărie similare, scoateți alimentele, lăsați-le să se scurgă pe o farfurie tapetată cu un servet de bucătărie din hârtie și serviți.



Notă:

Nu întoarceți vasul de prăjire cu susul în jos. Uleiul care se acumulează pe fund se scurge pe alimentele preparate.

Notă: Întotdeauna puneți tigaia la prăjire:



Așezați întotdeauna vasul de prăjire pe o suprafață rezistentă la căldură. Nu o așezați pe plăci de plastic, față de masă sau alte materiale similare sensibile la căldură.

14. Dacă trebuie să anulați pregătirea în orice moment, apăsați lung butonul  până când ambele afișaje arată "OFF".
15. După utilizare, scoateți cablul de alimentare din priză.
16. Înainte de curățare, întreținere sau alte manipulări, lăsați friteuza să se răcească.



Avertisment:





În timpul utilizării, friteuza este încălzită și poate atinge temperaturi ridicate. Friteuza rămâne fierbinte chiar și după utilizare. Manipularea necorespunzătoare poate duce la arsuri grave. Aordați atenție sporită în timpul manipulării. Vă recomandăm să folosiți mănuși de bucătărie de protecție. Folosiți întotdeauna mănerul izolat termic atunci când manevrați vasul de prăjire. Nu apăsați vasul de prăjire pe suprafețe sensibile la căldură!



Notă:



Nu utilizați niciodată ustensile sau cuțite metalice, deoarece acestea pot zgâria stratul antiaderent al vasului de prăjire sau al covorașelor.

Înteruperea procesului de gătire

- Dacă trebuie să întrerupeți funcționarea friteuzei în timpul preparării alimentelor, apăsați scurt butonul .
- Afișajul va începe să clipească și va indica alternativ temperatura setată și timpul de gătit rămas. Butoanele  și secțiunile selectate ale friteuzei (1 sau 2) și pictograma programului selectat vor clipi.
- Puteți utiliza întreruperea gătitului pentru a ajusta timpul de gătit sau pentru a seta o nouă temperatură - urmați instrucțiunile de mai jos.
- De asemenea, puteți utiliza întreruperea gătitului pentru a verifica starea coacerii. Scoateți cu grijă tigaia de prăjire, iar "OPEN" va apărea pe ambele afișaje. Verificați starea de coacere, apoi puneți vasul de prăjire înapoi în interior.
- Apăsăți butonul  pentru a continua funcționarea friteuzei.
- De asemenea, puteți întrerupe funcționarea friteuzei scoțând cu atenție vasul de prăjire. Ambele afișaje vor afișa "OPEN". Când vasul de prăjire este introdus, funcționarea friteuzei va fi restabilă automat. Cu toate acestea, în acest caz nu veți putea regla timpul de gătire sau temperatura.
- Dacă gătitul este întrerupt pentru mai mult de 20 de secunde, ventilatorul se va opri. După pornirea friteuzei, ventilatorul va reporni.
- Dacă gătitul este întrerupt și niciun buton nu este apăsat timp de mai mult de 5 minute, friteuza se va opri și va intra în modul standby, în care butoanele  , 1 și 2 se aprind. În acest caz va fi necesar să selectați din nou programul de gătit și să reporniți friteuza.

Selectarea unui program prestabil

Friteuza cu aer cald este echipată cu opt programe de gătit prestabilite. Fiecare are o temperatură prestabilă și un timp de gătire care pot fi modificate.

1. Porniți friteuza cu butonul .
2. Apăsăți 1 sau 2 pentru a selecta secțiunea stângă sau dreaptă a tigei de prăjire care urmează să fie utilizată.
3. Apăsăți în mod repetat butonul  pentru a selecta un program presetat. De fiecare dată când este apăsat, pictograma pentru programul selectat va clipi.
4. Apăsăți butonul  pentru a porni friteuza.

Tabelul programelor presetate

Mod	Pictogramă	Temperatura implicită (°C)	Temp de gătire implicit (min)
Friptură		200	15
Fâșii de pui		200	25
Fructe de mare		180	18
Pește		180	10
Pizza		180	12
Cartofi prăjiți		200	18
Coacere		150	25
Legume		150	15

Setarea temperaturii

Dacă doriți să modificați temperatura programului selectat, procedați după cum urmează:

1. Când programul de gătit este selectat, apăsați butonul până când pictograma se aprinde pe afișaj.
2. Apăsați în mod repetat butoanele +/- ale secțiunii selectate pentru a seta temperatura între 80 și 200°C.
3. Apăsați butonul pentru a porni friteuza.

Setarea timpului de gătire

Dacă trebuie să reglați timpul de gătire al programului selectat, procedați după cum urmează:

1. După selectarea programului de gătit, apăsați butonul până când pictograma este aprinsă pe afișaj.
2. Apăsați în mod repetat butoanele +/- ale secțiunii selectate pentru a seta timpul de gătire cuprins între 1 și 60 de minute.
3. Apăsați butonul pentru a porni friteuza.



Notă:

Puteți modifica timpul și temperatura de gătit chiar și atunci când friteuza este în funcțiune, în același mod descris mai sus.

Finisare sincronizată

Selectați această funcție dacă aveți nevoie ca alimentele din ambele secțiuni ale vasului de prăjire să fie finisate simultan.

1. Porniți friteuza cu butonul , apoi apăsați butonul 1. Selectați programul de gătit și reglați timpul și temperatura după cum este necesar, conform descrierii de mai sus.
2. Apoi apăsați butonul 2. Selectați programul de gătit și reglați timpul și temperatura după cum este necesar, conform descrierii de mai sus.
3. Apăsați butonul SYNC. Acest lucru va indica faptul că prepararea în ambele secțiuni ale vasului va fi finalizată în același timp.
4. Apăsați butonul pentru a porni friteuza. Un program cu un timp de gătire mai lung va porni, afișajul va începe număratoarea inversă a timpului de gătire, în timp ce un program cu un timp de gătire mai scurt va rămâne în așteptare, iar afișajul va afișa "Hold".
5. Imediat ce diferența dintre programul cu un timp de gătire mai lung și programul cu un timp de gătire mai scurt a

s-a scurs, al doilea program va începe împreună cu număratoarea inversă a timpului de gătire pe afișaj.



Important:

Dacă porniți secțiunea vasului de prăjire din stânga sau din dreapta fără a apăsa butonul SYNC, funcția de finisare sincronizată nu va fi activă.

Prăjire dublă

Selectați această funcție dacă aveți nevoie ca alimentele să fie gătite cu același program în două vase de prăjire. Prin urmare, scoateți separatorul din vasul de prăjire. Efectuați setarea programului, ajustarea temperaturii sau a timpului de gătit doar pe o singură secțiune a vasului de prăjire.

1. Porniți friteuza cu butonul , apoi apăsați butonul 1 sau 2. Selectați programul de gătit și reglați timpul și temperatura după cum este necesar, așa cum este descris mai sus.
2. Apăsați butonul MATCH COOK. Programul selectat, temperatura ajustată sau timpul de gătire sunt setate automat pentru întregul vas de prăjire. Aceeași valoare va fi afișată pe ambele afișaje.
3. Apăsați butonul pentru a porni friteuza.

SFATURI ȘI RECOMANDĂRI

- Pregătiți simultan numai alimente de aceeași dimensiune.
- Bucățile de mâncare mai mici necesită, de obicei, un timp de preparare puțin mai scurt decât cele mai mari.
- Reglați timpul de gătire în funcție de cantitatea de alimente care se gătește. O cantitate mai mare necesită un timp de preparare mai lung decât o cantitate mai mică.
- Amestecați alimentele în timpul preparării (în special bucățile mai mici). Astfel se va obține un rezultat optim și o rumenire uniformă.
- Se adaugă puțin ulei la chipsurile proaspete de cartofi și se prăjesc până devin crocante.
- Cantitatea optimă pentru prepararea chipsurilor crocante este de 0,5 kg.
- Nu preparați alimente cu un conținut foarte ridicat de grăsimi, cum ar fi cărnații, în friteuze cu aer cald.
- Alimentele preparate de obicei în cuptor pot fi preparate și în friteuza cu aer.
- Atunci când preparați mâncăruri din aluat pre-preparat, scurtați timpul de preparare.
- Frigiderul cu aer poate fi folosit și pentru a încălzi alimente. Pentru a încălzi alimentele, setați temperatura la 150°C cu un timp de gătire de 10 minute.

Cartofi prăjiți de casă

- Pentru a prepara cartofi prăjiți de casă, urmați pașii de mai jos:
- Decojiți și tăiați cartofii în felii.
- Spălați bine cartofii prăjiți și uscați-i cu un șervet de bucătărie din hârtie.
- Puneți 1-2 linguri de ulei de măsline într-un bol, adăugați cartofii prăjiți și amestecați bine până când toți cartofii sunt acoperiți cu ulei.
- Scoateți cartofii prăjiți din tavă și lăsați-i să se scurgă prin sită.
- Puneți cartofii scurși în vasul de prăjire și selectați programul de prăjire.

CURĂȚARE ȘI ÎNTREȚINERE

Curățați friteuza după fiecare utilizare. Înainte de curățare, friteuza trebuie să fie oprită, deconectată de la priză și complet răcită, inclusiv accesoriile.



Avertisment:

Pentru a preveni riscul de electrocutare, nu scufundați aparatul, cablul de alimentare sau fișa în apă sau în orice alt lichid.

Vasul de prăjire, plăcuțele și separatorul

- Scoateți covorașul din vasul de prăjire. Spălați vasul de prăjire și covorașul în apă caldă cu puțin detergent neutru de bucătărie. Folosiți un burete moale. Clătiți și ștergeți.

- Dacă mâncarea se prăjește, turnați apă caldă în oală și adăugați detergent de bucătărie. Lăsați timp de aproximativ 10 minute și apoi curățați.

Spațiu intern

- După îndepărtarea vasului de prăjit, ștergeți interiorul cu un burete moale ușor umezit în apă caldă. Ștergeți cu grijă elementul de încălzire. Ștergeți cu o cârpă curată.

Suprafața exterioară

- Pentru a curăța suprafața exterioară, utilizați o cârpă uscată sau ușor umezită. Apoi ștergeți bine până se usucă.



Avertisment:

Nu utilizați niciodată cârpe de sârmă, detergenți abrazivi, benzină etc. pentru curățare.

Depozitare

- Dacă aparatul nu va fi utilizat pentru o perioadă îndelungată, deconectați-l de la priză, lăsați-l să se răcească și curățați-l urmând instrucțiunile furnizate mai sus.
- Înainte de depozitare, asigurați-vă că aparatul și toate accesoriile sunt bine curățate și uscate.
- Depozitați aparatul într-un loc uscat, curat și bine ventilat, departe de temperaturi extreme și departe de copiii sau animalele de companie.

SPECIFICAȚII TEHNICE

Interval de tensiune nominală	220-240V~
Frecvență nominală	50-60Hz
Putere nominală de intrare	2700W
Volumul vasului de prăjire	9L
Interval de setare a temperaturii	80-200°C
Setarea timpului de funcționare	1-60 minute

Ne rezervăm dreptul de a modifica textul și specificațiile tehnice.

INSTRUCȚIUNI ȘI INFORMAȚII PRIVIND ELIMINAREA MATERIALULUI DE AMBALARE UTILIZAT

Eliminați materialul de ambalare utilizat la locul desemnat de municipalitate pentru eliminarea deșeurilor.

ELIMINAREA ECHIPAMENTELOR ELECTRICE ȘI ELECTRONICE UZATE

Pentru eliminarea și reciclarea corespunzătoare a acestor produse, livrați-le la punctele de colectare desemnate. Alternativ, în unele state ale Uniunii Europene sau în alte țări europene, produsele pot fi returnate comerciantului cu amănuntul local la achiziționarea unui produs nou echivalent. Prin eliminarea corespunzătoare a acestui produs, ajutați la conservarea resurselor naturale valoroase și contribuiți la prevenirea potențialelor efecte negative asupra mediului și sănătății umane rezultate din eliminarea necorespunzătoare a deșeurilor. Pentru detalii suplimentare, contactați autoritățile locale sau cel mai apropiat punct de colectare. Pot fi aplicate amenzi pentru eliminarea necorespunzătoare a acestui tip de deșeurii, în conformitate cu reglementările naționale.

Pentru entitățile comerciale din statele Uniunii Europene

Pentru a elimina echipamentele electrice sau electronice, solicitați informațiile necesare de la comerciantul sau furnizorul dumneavoastră.

Eliminarea în alte țări din afara Uniunii Europene

Pentru a elimina acest produs în altă parte, solicitați informațiile necesare privind metoda corectă de eliminare de la autoritățile locale sau de la comerciantul dvs. cu amănuntul.

FAST ČR, a.s.
U Sanitasu 1621
CZ-251 01 Říčany
www.sencor
r.com
info@sencor.cz