

Va multumim pentru achizitionarea acestui produs TEESA. Va rugam sa cititi cu atentie instructiunile de utilizare inainte de utilizarea produsului si sa le pastrati pentru consultari ulterioare. Distribuitorul nu isi asuma nici o responsabilitate pentru posibilele daune cauzate de utilizarea necorespunzatoare a produsului.

INSTRUCTIUNI PRIVIND SIGURANTA

Pentru a reduce riscul aparitiei accidentelor, va rugam sa respectati urmatoarele indicatii privind siguranta in utilizarea produsului:

1. Cititi cu atentie manualul de instructiuni, chiar daca sunteti familiarizati cu aceste aparat. Pastrati manualul pentru consultari ulterioare.
2. Inainte de a conecta aparatul la priza, asigurati-va ca tensiunea de alimentare necesara inscrisa pe eticheta produsului, corespunde cu tensiunea retelei.
3. Produsul este destinat doar pentru uz casnic.
4. Curatati si pastrati aparatul conform instructiunilor din capitolul "Curatare si intretinere".
5. Opriti intotdeauna aparatul si deconectati-l de la rețeaua de alimentare:
 - in cazul in care nu functioneaza corect,
 - in cazul in care scoate un zgomot neobisnuit in timpul utilizarii,
 - inainte de dezasamblarea aparatului,
 - inainte de curatare,
 - atunci cand nu este utilizat.
6. Atunci cand deconectati cablul de alimentare al aparatului, prindeti si trageti de stecherul de alimentare, nu de cablu.
7. Acest produs poate fi utilizat de copii cu varsta de peste 8 ani si de persoane cu capacitati fizice, senzoriale sau mentale reduse sau cu lipsa de experienta sau cunostinta, doar daca sunt supravegheati de o persoana responsabila de siguranta lor, si toate masurile de siguranta sunt intelese si respectate. Nu lasati copiii sa se joace cu acest produs. Copii nu trebuie sa curete si sa intretina aparatul nesupravegheati.
8. Nu lasati aparatul la indemana copiilor.
9. Utilizati doar adaptorul inclus pentru incarcarea dispozitivului.
10. Pastrati aparatul si cablul de alimentare departe de caldura, apa, umiditate, muchii ascutite sau orice alt factor care poate deteriora aparatul sau cablul de alimentare al acestuia.
11. Asigurati-va ca, cablul de alimentare nu atinge niciun element cald sau ascutit.
12. Nu utilizati produsul in alte scopuri decat cele mentionate in manualul de utilizare.
13. Nu introduceti aparatul in apa sau alt lichid si nu il folositi cu mainile ude sau umede.
14. NU FOLOSITI aparatul daca stecherul sau cablul sunt deteriorate sau daca aparatul este spart.
15. Nu incercati sa reparati singur produsul. Pentru reparatii apelati la un service autorizat si calificat. Nu dezasamblati niciodata aparatul.
16. NU utilizati accesorii neautorizate.

IMPORTANT!

1. Produsul este utilizat numai pentru curățarea podelei în mediul casnic și nu poate fi utilizat în mediul exterior (cum ar fi terasa deschisă), deasupra solului (cum ar fi pe canapea) sau în mediul comercial sau industrial.
2. Nu utilizați aspiratorul dacă:
 - există obiecte mari, ascuțite ar putea bloca sau deteriora produsul;
 - deșeuri de construcții;
 - există substanțe inflamabile, erosive sau explozive deoarece există riscul apariției unui incendiu;
 - există substanțe fierbinti sau care ard;
 - suprafețele sau obiectele de aspirat sunt umede;
 - există lichide sau alte lichide pe suprafețele de aspirat.
3. Utilizați aspiratorul doar pe podele și pe covoare cu fire scurte.
4. Utilizați aparatul doar pe suprafețe uscate.
5. Aparatul este destinat doar pentru utilizare în interior.
6. Vă rugăm să nu utilizați produsul la o temperatură de peste 40°C sau sub 0°C.
7. Vă rugăm să nu mișcați sau să transportați aparatul ținând în mână senzorul de distanță cu laser sau bara de protecție.
8. Nu introduceți nici un obiect în fantele de ventilație sau în orificii.
9. Nu obstrucționați fluxul de aer.
10. Nu acoperiți senzorii în nici un fel.
11. Țineți părul, hainele largi sau alte părți ale corpului departe de orificiile și de părțile în mișcare.
12. Nu puneți aparatul pe scări sau pe mobilă.
13. Nu stați și nu puneți obiecte pe aparat.
14. Rețineți că aparatul se mișcă singur. Fiți atenți atunci când umblați în zona unde funcționează aparatul pentru a evita trecerea peste acesta sau oprirea lui.
15. Asigurați-vă că opriți aparatul înainte de montarea și demontarea periiilor.
16. Dacă produsul nu va fi folosit o perioadă lungă de timp, vă rugăm să setați comutatorul de alimentare în poziția 0.
17. Nu utilizați aparatul dacă rezervorul pentru praf și filtrul nu sunt montate.
18. Înainte de a utiliza aparatul, pregătiți camera corespunzător pentru a fi curățată. Asigurați-vă că nu sunt cabluri, haine, perdele, curele sau alte materiale împrăștiate în zona care urmează să fie curățată pentru a evita încurcarea sau blocarea aparatului în timpul funcționării.
19. Asigurați-vă că nu sunt obiecte fragile sau mici, lumânări aprinse, etc. pe suprafața care trebuie curățată sau pe mobila din camera care este curățată pentru a evita deteriorarea.
20. Dacă camera care trebuie curățată are balcon, trebuie utilizată o barieră fizică pentru a preveni accesul pe balcon și pentru a asigura funcționarea în siguranță.
21. Asigurați-vă că copiii și animalele nu au acces în camera în care funcționează aparatul.

***** Condițiile de mediu, cum ar fi expunerea la lumina soarelui, pot influența funcționarea senzorului pentru colțuri. Prin urmare, este important să asigurați funcționarea în siguranță a aparatului. Dacă în camera care urmează să fie curățată sunt scări, balcon sau alte locuri unde aparatul ar putea să cadă, utilizați o barieră fizică, astfel încât, în cazul defectării senzorului pentru colțuri, aparatul nu va fi deteriorat.**

Informații privind siguranța laserului

Senzorul de distanță cu laser al produsului respectă standardul pentru produsele cu laser Clasa 1 din IEC-60825-1:2014 și nu produce radiații periculoase.

DESCRIEREA PRODUSULUI

TEESA SMART VAC PRO

Vedere de sus

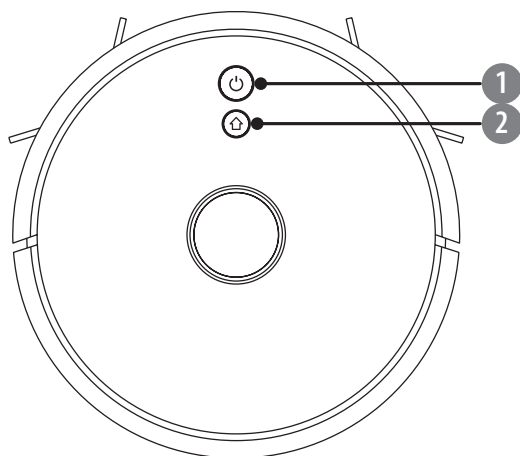

1. Buton ON/OFF / resetare / indicator LED
2. Buton de încărcare / curățare locală / indicator

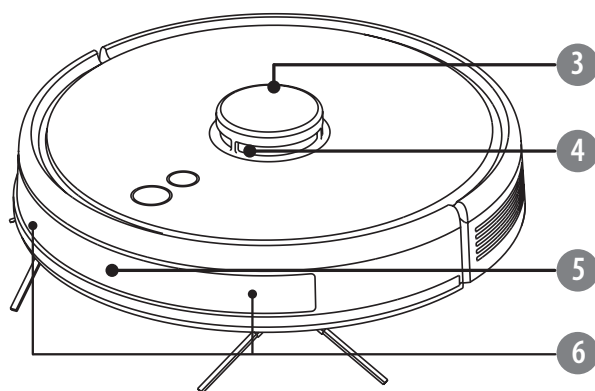

3. Senzor de distanță cu laser (LDS)
4. Senzor anti-coliziune (pentru LDS)
5. Senzor de încărcare cu infraroșu
6. Senzori anti-coliziune

STAȚIE DE ANDOCARE

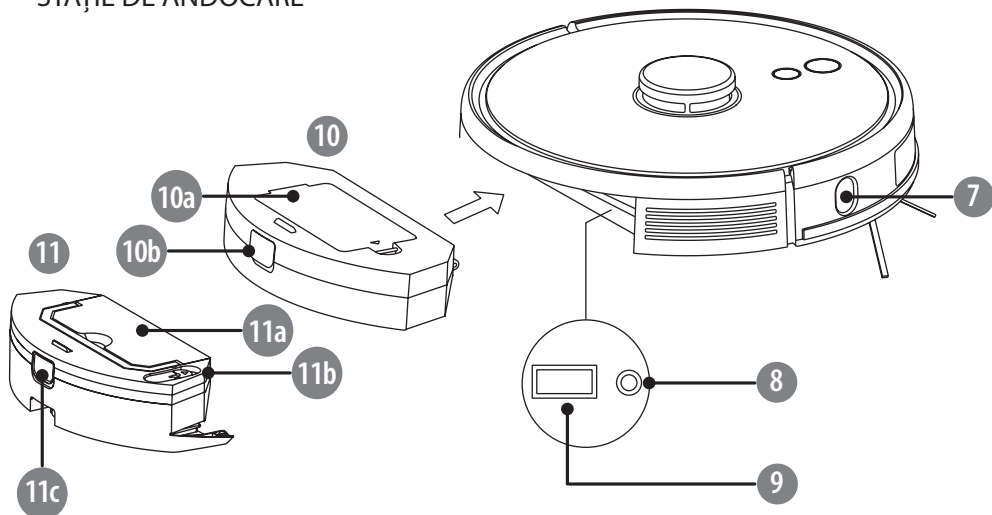

7. Senzor TOF

8. Buton resetare

9. Port de actualizare a sistemului (doar pentru uz profesional)

10. Rezervor pentru praf

10a. Capac filtru

10b. Buton de eliberare a rezervorului pentru praf

11. Rezervor 2in1

11a. Rezervor pentru praf

11b. Admisie apă

11c. Buton de eliberare a rezervorului 2in1

Vedere de jos

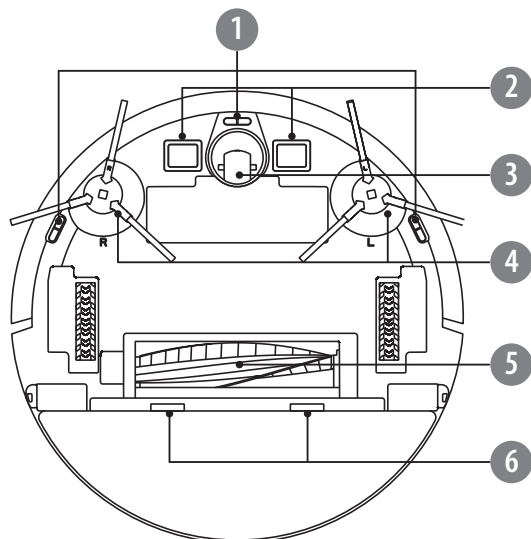

1. Senzor pentru colțuri

2. Pini de încărcare

3. Roata din față

4. Perii laterale

5. Perie principală

6. Carambe pentru protecția periei principale

STAȚIE DE ANDOCARE

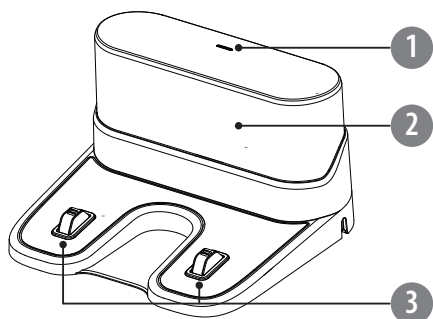

1. Indicator LED
2. Zonă de emisie a semnalului
3. Pini de încărcare
4. Capac inferior
5. Fante pentru fire
6. Mufă alimentare

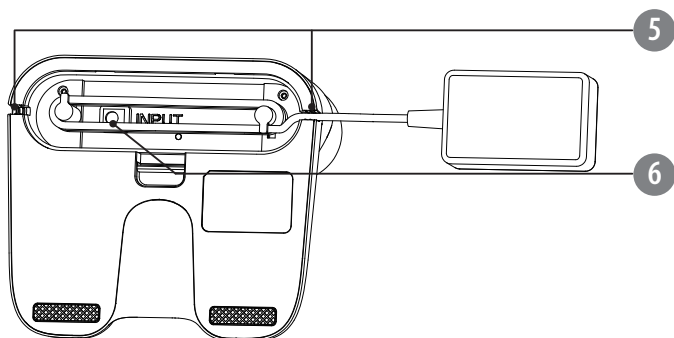
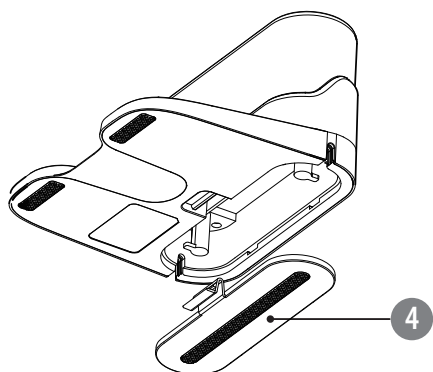

TELECOMANDĂ

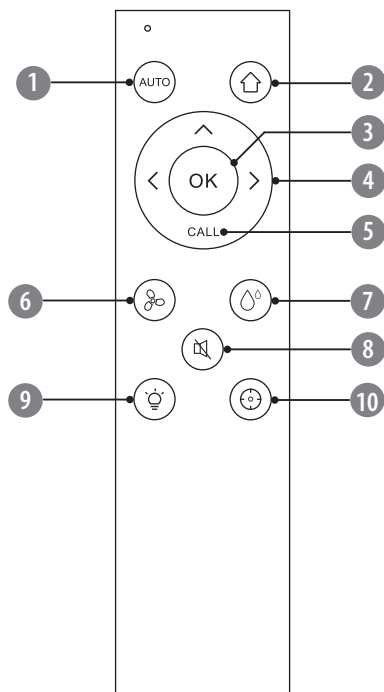

1. Pornire/oprire curățare automată
2. Andocare și încărcare automate: aparatul se va intoarce automat la stația de andocare și va începe să se reîncarce
3. Pornire/oprire funcționare în orice mod
4. Butoane de direcție: navigați manual aparatul (în modul de funcționare și de așteptare)
5. Localizare aparat
6. Reglarea puterii de aspirație (de asemenea prin aplicație)
7. Reglarea vitezei de picurare a apei (de asemenea prin aplicație)
8. Activare/dezactivare mod nu deranjați
9. Pornire/oprire iluminare de fundal a butoanelor de pe partea de sus a aparatului
10. Activare mod de curățare punctuală

INSTALARE BATERII TELECOMANDĂ

1. Scoateți capacul compartimentului pentru baterii din partea din spate a telecomenzii.
2. Introduceți două baterii tip AAA, respectând polaritatea corectă.
3. Puneți capacul la loc.

Note:

- Îndreptați întotdeauna senzorul IR al telecomenzii către senzorul IR din partea frontală a aparatului.
- Utilizați doar bateriile specificate.
- Nu amestecați diferite tipuri de baterii.
- Înlocuiți toate bateriile în același timp.
- Vă rugăm să scoateți bateriile dacă telecomanda nu va fi folosită o perioadă lungă de timp.

INSTALARE

Stație de andocare

1. Scoateți capacul din partea de jos a stației de încărcare.
2. Conectați ștecherul cablului de alimentare la priză și introduceți cablul în exces în interiorul compartimentului. După aceea, reatașați capacul.

! Dacă cablul în exces nu este introdus în compartiment, aparatul se poate bloca în timpul încărcării sau curățării.

Asigurați-vă că stația de încărcare este ÎNTOTDEAUNA conectată. În caz contrar, aparatul nu se va întoarce automat la stație.

3. Puneți stația de încărcare la perete, pe podea și conectați adaptorul AC la priză.

Note:

- Asigurați un spațiu de peste 0,5 m în ambele părți ale stației de încărcare și un spațiu de peste 1,5 m în față. Asigurați-vă că acest spațiu va fi ușor accesibil pentru aparat.
- Asigurați-vă că cablul de alimentare al adaptorului AC nu este întins pe podea, deoarece poate fi tras de aparat și, în consecință, stația de încărcare poate fi oprită.
- Indicatorul LED de pe stația de încărcare este aprins atunci când stația de încărcare este conectată.

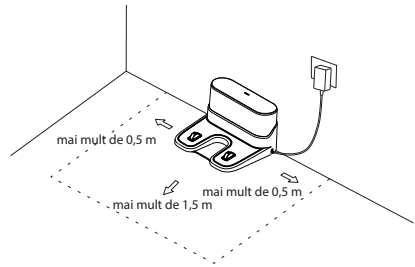

4. Vă rugăm să nu mutați stația de încărcare în mod arbitrar și să o feriți de lumina directă a soarelui.

Note:

- Dacă stația de încărcare este mutată, aparatul poate eșua în poziționare și poate pierde aharta. Când este repornit, aparatul va reconstrui și va memora din nou harta și acea hartă reconstruită poate pierde informațiile de curățare a zonelor interzise și a altor zone.
- Lumina directă a soarelui va interfera cu semnalul de reincărcare și, în consecință, este posibil ca aparatul să nu poată reveni la stația de încărcare.

! Curățați cu regularitate pinii de încărcare ai stației de încărcare pentru a evita funcționarea defectuoasă.

Perii laterale

1. Asigurați-vă că peria din partea stângă (L) și cea din partea dreaptă (R) corespund cu L și R de pe carcasa inferioară.
2. Apăsăți perii laterale L și R în fantele corespunzătoare până când se blochează în poziție. Dacă auziți un click, înseamnă că perii au fost instalate corect.

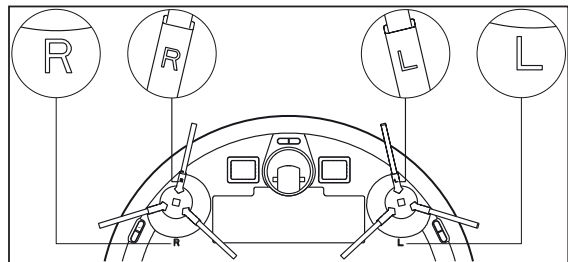

ÎNCĂRCARE

1. Automat

IMPORTANT

Asigurați-vă că stația de încărcare este instalată corect și conectată la sursa de alimentare (LED-ul este aprins).

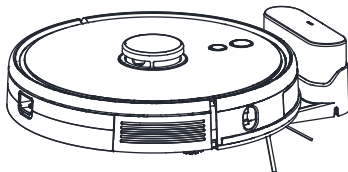

Stația de încărcare trebuie să fie întotdeauna conectată la priză. În caz contrar, aparatul nu se va întoarce automat la stație.

- Aparatul se va întoarce automat la stația de încărcare când își termină funcționarea.
- De asemenea, va reveni automat la stația de încărcare când în timpul funcționării, nivelul bateriei va scădea sub 20%. Acesta va relua funcționarea automat când nivelul bateriei atinge 80%.



Notă: Vă rugăm să îndepărtați toate cablurile (inclusiv cablul adaptorului AC) de pe podea înainte de utilizare, pentru a evita deconectarea și deteriorarea obiectelor sau cablurilor atunci când sunt trase de aparat.

2. Manual

- Când operațiunea este întreruptă, apăsați butonul  de pe aparat sau atingeți  de pe ecranul principal al aplicației pentru a face ca aparatul să revină la stația de încărcare. Aparatul va emite o notificare vocală și se va îndrepta către stația de încărcare. Când ajunge la stație, va emite din nou o notificare vocală și va începe încărcarea. Se va încărca până când bateria este încărcată complet.

Notă: Este posibil să dureze ceva timp până când aparatul va găsi stația de încărcare pentru prima dată. Când în sfârșit o găsește, stația de încărcare va fi marcată pe hartă în aplicație. De acum înainte, va fi mult mai ușor ca aparatul să revină la stația de încărcare.

Dacă aparatul nu găsește stația de încărcare, acesta va reveni automat la poziția de pornire. În acest caz, puneți aparatul manual* în stația de încărcare. Asigurați-vă că pinii de încărcare din partea de jos a aparatului sunt aliniați cu pinii de încărcare de pe stația de încărcare. Aparatul se va încărca până la încărcarea completă a bateriei.

* Dacă în timpul primei încărcări, aparatul este plasat manual pe stația de încărcare, acesta nu va marca stația de încărcare pe hartă și nu va continua curățarea dacă a fost întrerupt din cauza bateriei scăzute.

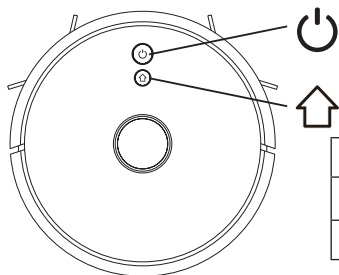

Culoare	Stare baterie
Albastru intermitent	Încărcare în curs
Albastru constant	Încărcare finalizată

GHID CONECTARE APLICAȚIE

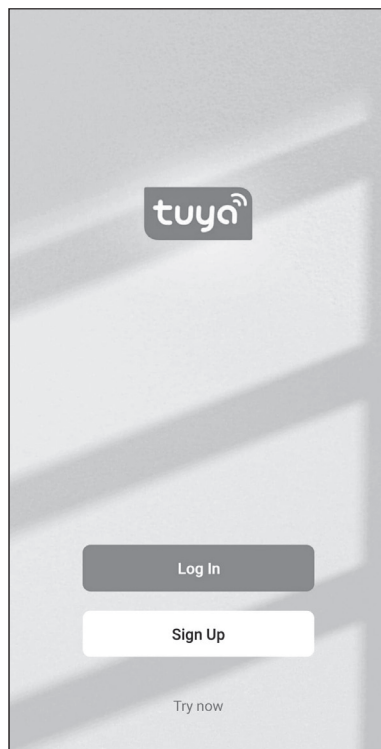

1. Accesați Google Play sau AppStore, descărcați aplicația inteligentă **Tuya Smart** și instalați-o pe smartphone. De asemenea, puteți accesa aplicația prin scanarea codului QR de mai sus.

2. Pentru utilizatori noi, înregistrați un cont nou. Pentru utilizatorii existenți, conectați-vă la aplicație. Încercați acum – lansați aplicația fără înregistrarea sau autentificarea anterioară. ***Vă rugăm să rețineți că în acest mod este posibil ca unele funcții ale aplicației să nu fie disponibile.***

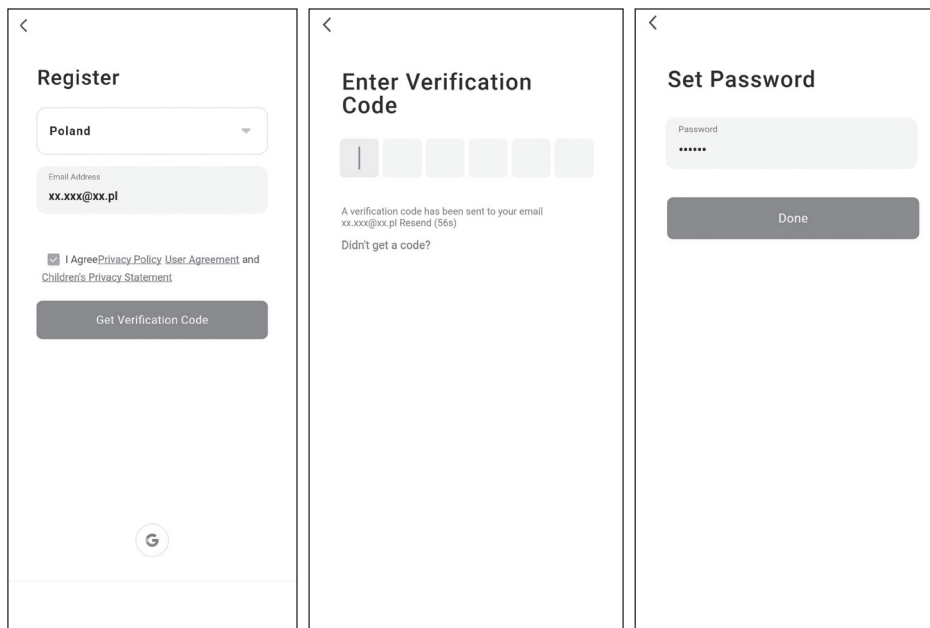



2a. Înregistrare:

- Aplicația va selecta automat țara sau utilizatorul o poate face manual, apoi introduceți adresa de e-mail și apăsați [Get Verification Code]. Acesta va fi trimis pe adresa de e-mail furnizată. Introduceți-l pe următorul ecran.
- Setati o parolă nouă conform instrucțiunilor furnizate. Apoi selectați [Done].

2b. Logowanie:

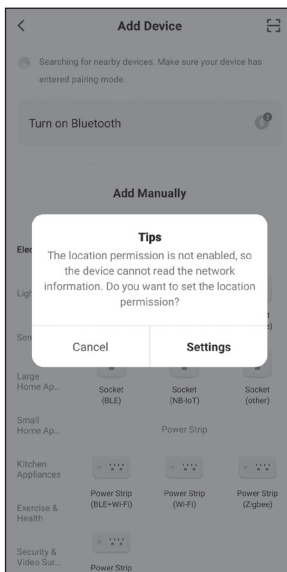
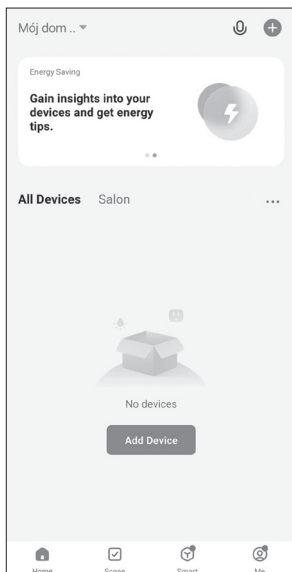
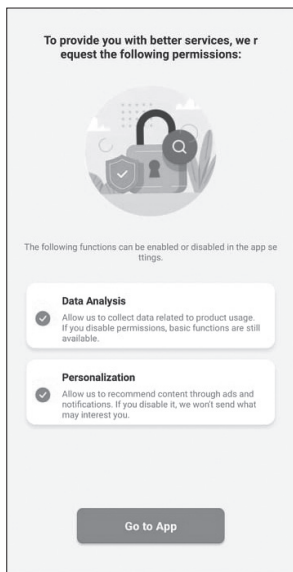
- Aplicația va selecta automat țara sau utilizatorul o poate face manual, apoi introduceți adresa de e-mail și apăsați [Log In].



3. Înainte de a iniția conexiunea, asigurați-vă că aparatul este pornit în modul de așteptare.
4. Permiteți sau dezactivați permisiunile, apoi apăsați [Go to App].
5. Apăsați  sau [Add Device] pentru a adăuga un dispozitiv nou. Este necesar să activați permisiunea de locație.

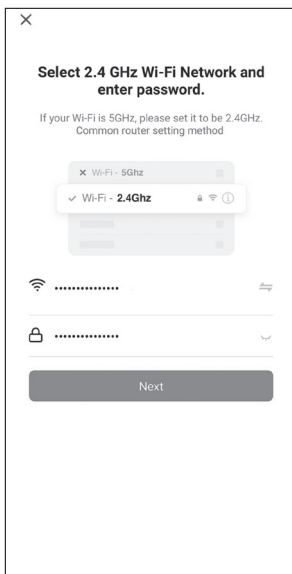
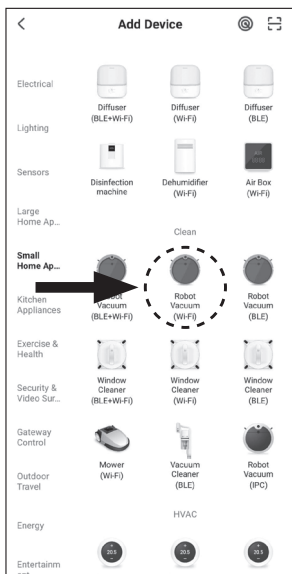

6. Accesați fila [Small Home Appliances] și alegeți [Robot Vacuum (Wi-Fi)].
7. Alegeți rețeaua dvs. Wi-Fi și introduceți parola. Apoi apăsați [Next]. Asigurați-vă că smartphone-ul dvs. este conectat la o rețea de 2,4 GHz. **Notă:** Aparatul acceptă doar rețeaua Wi-Fi de 2,4 GHz.
8. Apăsați și mențineți apăsat ambele butoane de pe partea superioară a aparatului timp de aproximativ 5 secunde până când indicatoarele pâlpâie violet, apoi apăsați [Confirm the indicator is blinking rapidly].

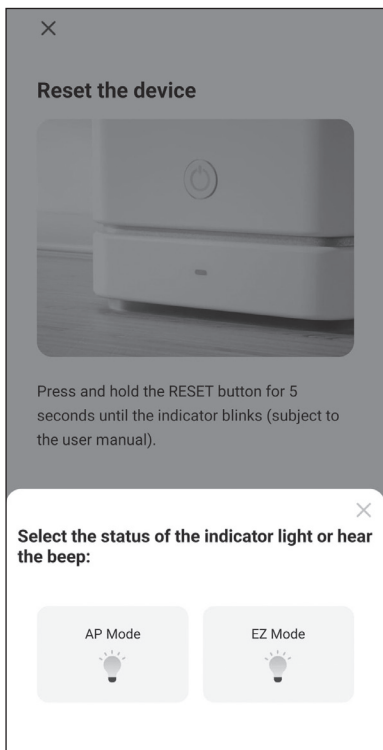

9. Selectați [AP Mode].

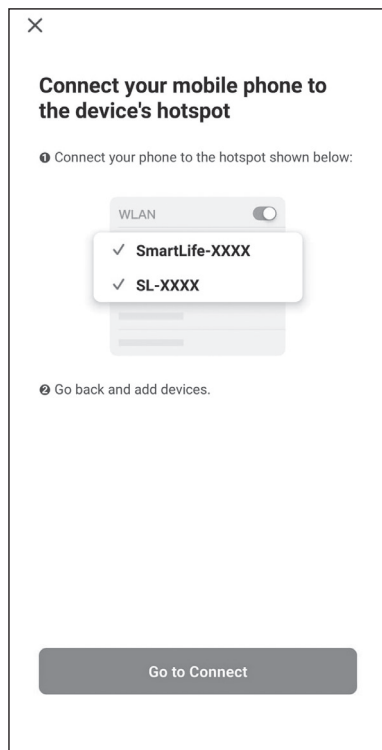

10. Conectați robotul cu aplicația prin hotspot Wi-Fi. Selectați [Go to Connect].

11. Aplicația va comuta automat la setările de rețea din smartphone-ul dvs. (dacă nu, faceți-o manual). Conectați-vă la [SmartLife XXX]. Nu este necesară nicio parolă. Apoi reveniți la aplicație pentru a finaliza configurarea.

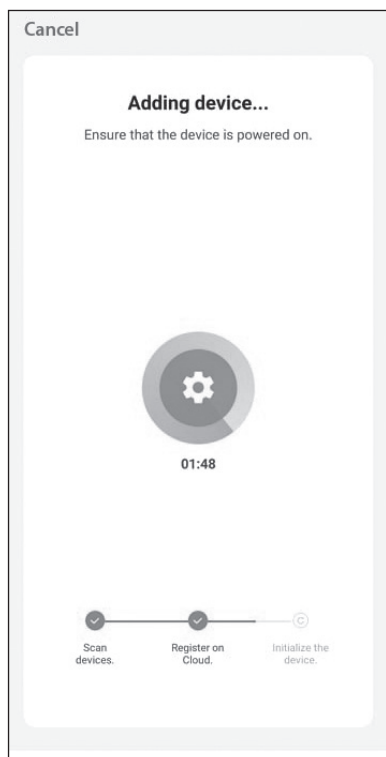

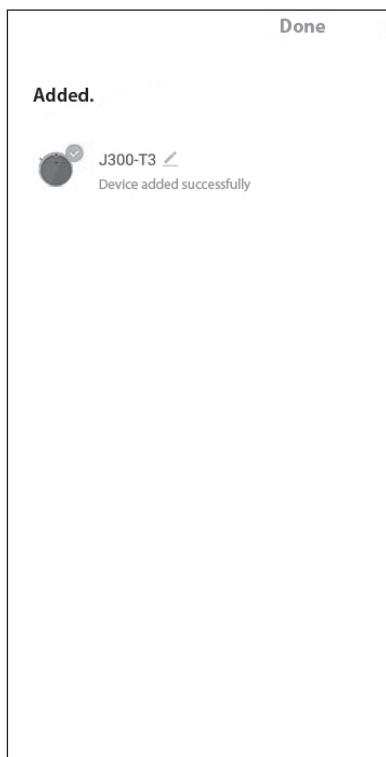

12. Aplicația se va conecta automat cu aparatul. Conectarea reușită este indicată de o notificare vocală emisă de aparat.



13. Apăsați [Done] pentru a trece la interfața principală a aplicației.

Notă: Când routerul wireless este schimbat, conexiunea dintre aparat și aplicație este întreruptă.

Resetare Wi-Fi

Dacă aplicația nu se poate conecta la aparat, apăsați și țineți apăsat butonul  și butonul de  simultan aproximativ 3 secunde, până când auziți o notificare vocală și ambele indicatoare LED pâlpâie violet.

OPERAȚIUNI DE BAZĂ

Pornire: Apăsați și țineți apăsat butonul  timp de aproximativ 5 secunde. Indicatoarele LED albastre se aprind și încep să pulseze. Aparatul emite o notificare vocală. După un timp, aparatul intră în modul standby și este gata de funcționare (LED-ul albastru este aprins).

Începe curățarea: Când aparatul este în modul de așteptare, apăsați butonul  de pe aparat sau butonul **AUTO/OK** de pe telecomandă pentru a începe funcționarea. De asemenea, puteți începe curățarea folosind aplicația mobilă.

Oprire curățenie: Când aparatul funcționează, apăsați butonul  de pe aparat sau butonul **AUTO/OK** de pe telecomandă pentru a opri funcționarea. Aparatul intră în modul de așteptare.

Oprire: Când aparatul este în modul de așteptare, apăsați și țineți apăsat butonul  timp de aproximativ 5 secunde. Aparatul emite o notificare vocală, indicatoarele LED pâlpâie roșu pentru câteva secunde, apoi se sting. Aparatul este oprit.

Notă: Aparatul nu poate fi oprit când se încarcă. Scoateți-l din stația de încărcare dacă doriți să îl opriți.

Oprire forțată: Apăsați și țineți apăsat butonul  de pe aparat timp de aproximativ 5 secunde pentru a forța oprirea în circumstanțe anormale.

Indicatori LED

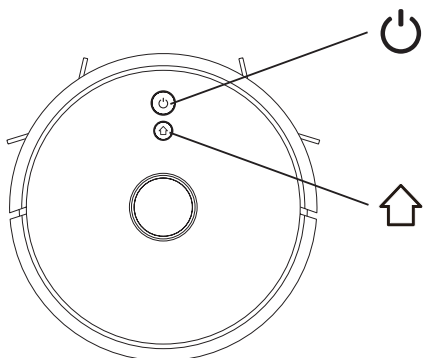

Culoare	Stare aparat
Albastru	Funcționare normală
Roșu	Stare anormală sau baterie descărcată
Violet	Aparatul nu este conectat la rețea

CURĂȚARE

Când aparatul este pornit pentru prima dată, va studia spațiul de curățare pentru curățare automată. Aceasta generează harta și o împarte în zone. Apoi aparatul curăță zonele una câte una de-a lungul peretelui în formă de S. Aparatul continuă să funcționeze până când va curăța întreaga zonă. După studierea și curățarea întregului spațiu, se salvează o hartă.

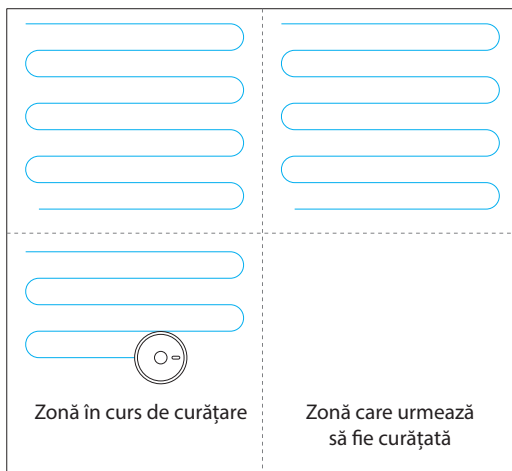

- ❗ Aparatul va salva automat harta **doar când curățarea este terminată**. Dacă curățarea este întreruptă, aparatul va pierde harta realizată până acum. De asemenea, puteți salva manual harta (puteți salva până la 5 hărți). Pentru a face acest lucru, accesați aplicația, selectați [More] din ecranul principal apoi [Change map] și salvați harta curentă.

Note:



- Dacă bateria scade prea mult înainte de a termina curățarea, aparatul se va întoarce automat la stația de încărcare. Acesta va relua funcționarea automat când nivelul bateriei ajunge la 80%.
- Aparatul va reveni automat la stația de încărcare după curățare.
- ❗ Nu mutați aparatul în când curăță. După mutare, vă rugăm să puneți aparatul în apropierea poziției inițiale. Când pornește din nou, va încerca să se repositioneze. După o poziționare cu succes, va urma calea planificată și va continua să funcționeze. Dacă poziționarea eșuează, aparatul va anula curățarea anterioară, va face o hartă și va curăța din nou.

Erori



În timpul curățării, aparatul poate întâmpina diferite probleme. Când se întâmplă acest lucru, aparatul se va opri, indicatoarele LED vor pâlpâi roșu de câteva ori și aparatul va emite o notificare cocală care descrie o posibilă problemă. Accesați secțiunea Erori de mai jos pentru a rezolva această problemă.

Navigare manuală: Dacă doriți ca aparatul să meargă în locul specific din cameră, utilizați navigarea manuală.

Telecomandă:

- Tineți apăsat butonul , astfel încât aparatul să se deplaseze înainte.
- Utilizați butoanele  și  pentru a vira la stânga/dreapta.

Aplicație mobilă: Mergeți la [More] – [Manual mode].

- Atingeți  pentru a face aparatul să avanseze.
- Atingeți  pentru a vira la stânga/dreapta.
- Dacă atingeți pictograma , aparatul va începe curățarea automată.

Curățare locală

Puneți aparatul la locul în care doriți să curețe. Apăsăți și țineți apăsat butonul de curățare locală de pe aparat timp de aproximativ 3 secunde. Aparatul va emite o notificare vocală și va începe curățarea în intervalul de 2 m x 2 m. Aparatul va efectua curățarea de două ori. După aceea, va reveni la stația de încărcare.

Curățare punctuală

Aplicație: Atingeți [Spot] pe ecranul principal al aplicației. Atingeți locul de pe hartă pe care doriți să îl curățați – acolo va apărea o etichetă. Atingeți ; aparatul va merge automat în apropierea punctului respectiv, va lua punctul ca centru și va curăța în jur de 1,5 m x 1,5 m. Aparatul va efectua curățarea de două ori. După aceea, va reveni la stația de încărcare.

Telecomandă: Apăsăți butonul . Aparatul va începe curățarea locului din locul în care se află în prezent.

Notă: Puterea de aspirare în acest mod va fi setată automat la puternică.

Curățare zonă (prin aplicație)

Setați zona pe care doriți să o curățați.

Atingeți [Area] pe ecranul principal al aplicației, apoi selectați [Create area]. Pe hartă va apărea un pătrat. Atingeți-l și țineți apăsat și mutați-l în locul de pe hartă unde doriți să fie curățat și detajați dimensiunea dorită a zonei respective. Dacă doriți să adăugați o altă zonă, atingeți din nou [Create area]. Când totul este setat, atingeți . Aparatul se va muta în zona stabilită, va curăța o dată și apoi se va întoarce la stația de încărcare. Dacă există mai multe zone setate, aparatul le va curăța una câte una și, când toate zonele sunt curate, se va întoarce în stația de încărcare. Dacă doriți să ștergeți o zonă, atingeți-o și selectați X.



Curățare cameră (prin aplicație)

Selecționați o cameră pe care doriți să o curățați.

Atingeți [Room] pe ecranul principal al aplicației. Selecționați camera pe care doriți să o curețe aparatul, apoi apăsați . Aparatul va începe curățarea. După aceea, se va întoarce automat la stația de încărcare.

Notă: Această funcție este disponibilă doar dacă harta a fost creată și salvată.

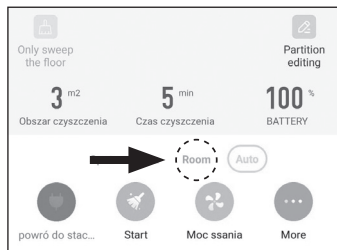
**Perete virtual (prin aplicație)**

Este o barieră invizibilă care nu va fi trecută de aparat.

Atingeți [Area] pe ecranul principal al aplicației. Apoi selecționați [Virtual wall] - [Add a virtual wall]. Linia întreruptă va apărea pe hartă. Atingeți și țineți apăsat și mutați în locul în care doriți să creați o barieră artificială. Setati lungimea și unghiul dorite ale peretelui virtual. Dacă doriți să adăugați un alt perete virtual, atingeți [Add a virtual wall]. Când totul este setat, atingeți [Save].

Dacă doriți să ștergeți un perete virtual, atingeți și selecționați X.

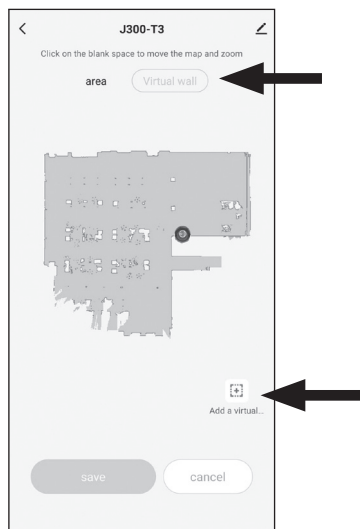
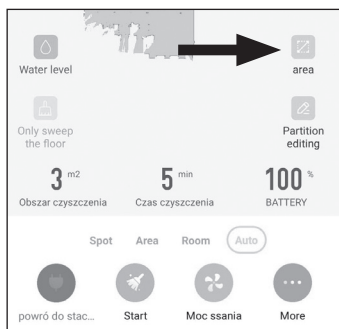
**Zonă restricționată (prin aplicație)**

Setați zona care nu va fi restricționată.

Atingeți [Area] pe ecranul principal al aplicației. Apoi selecționați [Restricted area]. Un pătrat roșu va apărea pe hartă. Atingeți și țineți apăsat și mutați-l în locul de pe hartă în care nu doriți să fie curățat și setați dimensiunea dorită a zonei respective. Dacă doriți să adăugați o altă zonă, atingeți din nou [Restricted area]. Când totul este setat, atingeți [Save]. Aparatul nu va curăța în zonele stabilite.

Dacă doriți să ștergeți o zonă, atingeți-o și selecționați X.

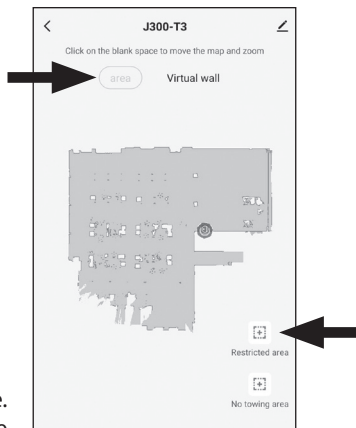
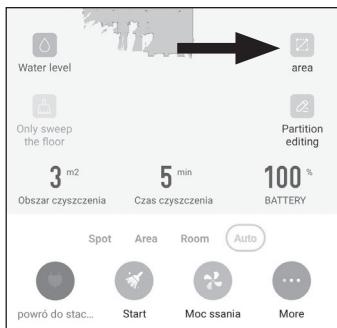
**Note:**

- Nu setați zona restricționată în stația de încărcare. În caz contrar, aparatul nu va putea găsi stația de încărcare.
- Aparatul poate pătrunde în zona restricționată din cauza erorilor de poziționare, a defecțiunilor senzorilor și din alte motive.
- Zona restricționată poate deveni invalidă din cauza modificărilor semnificative ale mobilierului sau a poziției aparatului. Prin urmare, vă rugăm să încercați să nu mutați sau să interfereți cu aparatul în timpul curățării.
- Zona restricționată va fi pierdută atunci când harta este reconstruită.

Fără zonă de ștergere (prin aplicație)

Setați zona care nu va fi ștersă.

Atingeți [Area] pe ecranul principal al aplicației. Apoi selectați [No towing area]. Un pătrat albastru va apărea pe hartă. Atingeți și țineți apăsat și mutați-l în locul de pe hartă pe care nu doriți să îl ștergeți și setați dimensiunea dorită a zonei respective. Dacă doriți să adăugați o altă zonă, atingeți din nou [No towing area]. Când totul este setat, atingeți [Save]. Aparatul nu va șterge ă zonele stabilite.

Dacă doriți să ștergeți o zonă, atingeți-o și selectați X.

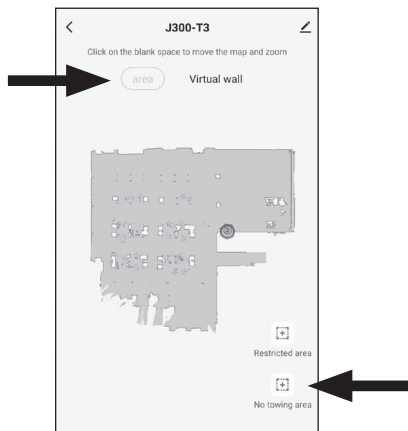
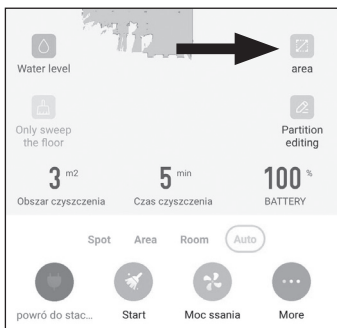

Curățare programată (prin aplicație)

Setați ziua (zile) exactă și ora la care aparatul va începe automat curățarea.

Aparatul va începe să curețe automat la ora stabilită în anumite zile și va reveni la stația de încărcare după curățare.

Atingeți [More] pe ecranul principal al aplicației. Apoi selectați [timing] – [Add]. Setați ora, ziua, puterea de aspirație, nivelul apei (pentru funcția de ștergere) și modul specific. Când totul este setat, atingeți [Save].

Puteți dezactiva sau activa o programare pe ecranul Programare.

Atingeți [Add] în partea de jos a ecranului pentru a adăuga un o altă programare.

Atingeți și mențineți programul pentru a-l șterge.

Notă: Dacă aparatul este detașat de stația de încărcare la ora programată, curățarea programată nu va funcționa.

Editare zonă și personalizare (prin aplicație)

Editați și personalizați harta în funcție de nevoile dvs (funcție disponibilă doar dacă harta a fost creată și salvată).

Atingeți [Partition editing] pe ecranul principal al aplicației.

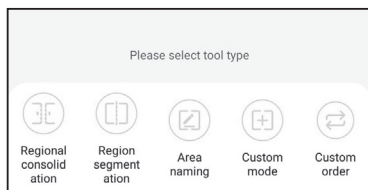

- Consolidare regională: selectați două camere adiacente pe care doriți să le îmbinați într-o singură zonă.
- Segmentare regională: selectați o cameră pe care doriți să o împărțiți. Apoi puneți un perete nou.
- Denumire zonă: atingeți camera pentru a-i schimba numele. Alegeți un nume nou din listă sau introduceți propria denumire.
- Mod personalizat: setați puterea de aspirare și nivelul apei pentru o anumită cameră.
- Comandă personalizată: setați ordinea camerei în care aparatul va curăța (în modul de curățare automată).

Puteți seta ca aceste setări să fie afișate pe hartă pe ecranul principal al aplicației. Accesați [More] și activați [Custom pattern].

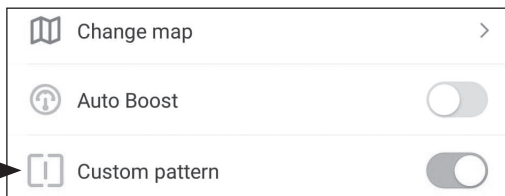

FUNȚII SUPLIMENTARE

Localizați aparatul

Aparatul va emite o notificare vocală care vă poate ajuta să-l localizați atunci când nu mai vedeți aparatul sau când nu se aude niciun sunet.

Apăsăți butonul **CALL** de pe telecomandă sau accesați [More] – [robot seek] în aplicație.

Boost automat

Aparatul va crește automat puterea de aspirare atunci când curăță covoare.

Accesați [More] pe ecranul principal al aplicației, apoi activați [Auto Boost].

Mod DND (nu deranjați)

Aparatul nu va efectua curățarea automată, nu va programa curățarea și nici nu va emite notificări vocale.

Utilizați telecomanda sau accesați aplicația ([More] – [disturb switch]) pentru a activa sau dezactiva acest mod. În aplicație, puteți seta, de asemenea, ora de începere și de încheiere a modului DND.

Istoric curățare

Vizualizați statisticile generale (cantitatea de timp pe care aparatul a petrecut-o curățând, suprafața totală pe care a curățat-o și numărul total de curățări pe care le-a făcut), precum și detaliile fiecărei curățări efectuate.

Należy przejść do zakładki [More] - [recording].

Limbă și volum

Modificați limba și setați volumul notificărilor vocale.

Accesați [More] – [Language and volume].

Îngrijire și mentenanță

Verificați starea actuală a filtrului HEPA, a periilor laterale și a periei principale și vedeți câtă viață le-a mai rămas. Aplicația va emite o notificare când durata de viață se termină.*

Accesați [More] – [Consumables and maintenance].

Atingeți accesoriul dorit pentru a reseta statisticile.

* Doar ca referință, verificați întotdeauna uzura reală și înlocuiți corespunzător.

FUNCȚIA DE ȘTERGERE (MOP)

Instalarea rezervorului 2in1

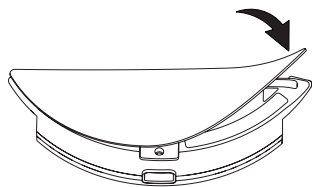

1. Atașați rezerva de mop pe baza rezervorului 2 în 1.

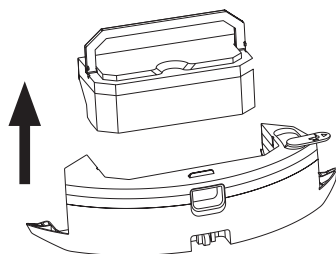

2. Înainte de a umple rezervorul, deconectați recipientul de praf.

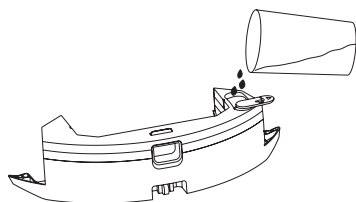

3. Înainte de a umple rezervorul, scoateți coșul de gunoi. Apoi, deschideți dopul de cauciuc și umpleți rezervorul cu apă. După aceea, închideți bine dopul.

Notă: Umpleți rezervorul de apă numai cu apă curată. Nu adăugați detergenți, deoarece aceștia pot deteriora rezervorul de apă.

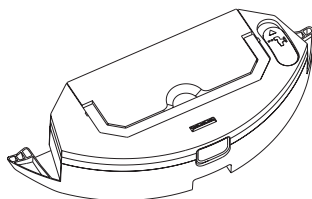

4. Reatașați coșul de gunoi și puneți-i mânerul în fantă.

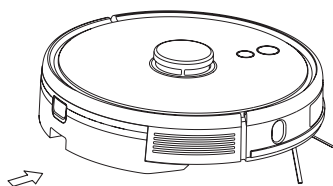

5. Împingeți rezervorul orizontal de-a lungul părții din spate a aparatului. Rezervorul este instalat corect la locul său dacă auziți un click.

Note:

- Din motive de siguranță, vă rugăm să scoateți rezervorul 2 în 1 când aparatul este încărcat sau nu este folosit.
 - Vă rugăm să nu ștergeți covorul. Setati o zonă interzisă în aplicație pentru a împiedica intrarea aparatului pe covor.
 - Înainte de ștergere, asigurați-vă că podeaua este bine aspirată.
 - Pentru a adăuga apă sau pentru a curăța/înlocui mopul când aparatul funcționează, întrerupeți funcționarea apăsând butonul corespunzător și scoateți rezervorul 2 în 1 apăsând butonul de eliberare și glisați-l afară. După aceea, reasamblați rezervorul conform pasului cu numărul 4. Nu mutați sau răsturnați aparatul pentru a evita greșelile în poziționare și/sau pierderea hărții.
 - Funcția de ștergere este destinată ștergerii și este un bun început pentru curățarea în profunzime. Nu poate elimina eficient petele persistente și nu poate înlocui ștergerea tradițională.
6. Folosiți telecomanda (butonul ) sau accesați aplicația mobilă pentru a seta nivelul debitului de apă. Setati la [Dry tow], astfel încât apa să nu fie extrasă din rezervorul de apă.
7. Măturați doar podeaua (rezervorul 2 în 1 trebuie instalat) - curățați fără mop.

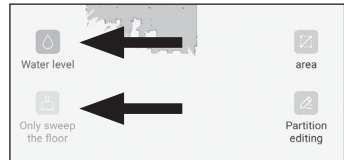

CURĂȚARE

Notă: Înainte de curățare, asigurați-vă că aparatul este oprit.

1. Peria principală

Curățați-o în mod regulat.

1. Întoarceți aparatul, apăsați cataramele de pe apărătoarea periei principale, scoateți apărătoarea și scoateți peria principală.
2. Curățați compartimentul principal al periei și arborele; îndepărtați orice păr, resturi sau fire care au fost încurcate în jurul arborelui.
3. Curățați peria principală și îndepărtați orice păr care a fost încurcat în jurul ei.
4. Reasamblați peria principală și apărătoarea acesteia. Sunt instalate corect dacă auziți un clic

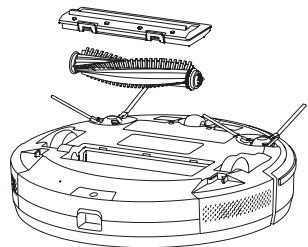

Notă: Peria principală poate fi achiziționată online de la www.teesa.pl sau www.rebelelectro.com

2. Periile laterale

Curățați-le în mod regulat.

1. Întoarceți aparatul și trageți periile laterale în sus.

2. Curățați-le de orice păr, resturi sau fire care au fost încurcate în jurul arborelui. Perii laterale pot fi clătite sub jet de apă. În acest caz, asigurați-vă întotdeauna că le uscați complet.
3. Când perii laterale sunt curate și uscate, reasamblați-le corect (**potrivii întotdeauna simbolurile L și R de pe perie pentru a corespunde poziției L și, respectiv, R din partea de jos a aparatului**).
4. Dacă perii laterale sunt uzate și, în consecință, performanța de curățare se deteriorează, înlocuiți-le cu altele noi*.

* O pereche suplimentară de perii laterale este inclusă în set. Perii laterale sunt disponibile pentru a fi achiziționate online de la www.teesa.pl sau www.rebelelectro.com.

3. Coș de gunoi și filtre

1. Apăsăți butonul de eliberare a coșului de gunoi și deschideți-l. Goliți coșul de gunoi și curățați-l. Îl puteți clăti sub jet de apă. Ștergeți-l bine cu o cârpă moale sau lăsați-l să se usuce complet la umbră.

Notă: Goliți coșul de gunoi după fiecare utilizare.

2. Scoateți filtrul preliminar. Clătiți-l sub jet de apă. După aceea, lăsați-l să se usuce complet la umbră.
3. Când coșul de gunoi și filtrul preliminar sunt curate și complet uscate, reasamblați filtrul și închideți coșul de gunoi.
4. Deschideți capacul filtrului și scoateți filtrul HEPA și filtrul de burete. Loviți ușor murdăria. Dacă sunt foarte murdare, clătiți-le sub jet de apă. După aceea, lăsați-le să se usuce complet la umbră.

- Se recomandă curățarea filtrelor la fiecare 3 săptămâni.

- **Filtrul HEPA poate fi spălat sub jet de apă de până la 50 de ori.**

- Durata maximă de viață a filtrului HEPA este de 12 luni. Când trece acest timp, înlocuiți-l cu unul nou. Înlocuiți-l și atunci când observați o deteriorare semnificativă a performanței de curățare.

- Filtrul HEPA este disponibil pentru a fi achiziționat online de la www.teesa.pl sau www.rebelelectro.com.

5. Când filtrele sunt curate și complet uscate, puneți-le la loc și închideți capacul filtrului până când se blochează în poziție (asigurați-vă că auziți un click).

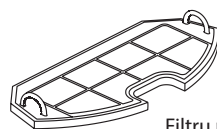

Filtru preliminar

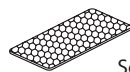
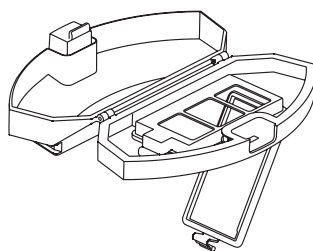

Scoateți filtrul HEPA

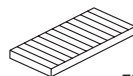

Filtru HEPA

4. Rezervor 2in1

1. Desprindeți coșul de gunoi din rezervorul de apă și deschideți capacul acestuia. Scoateți filtrul preliminar, filtrul HEPA și filtrul burete.
2. Clătiți filtrele sub jet de apă și lăsați-le să se usuce complet la umbră.
3. Goliți și curățați coșul de gunoi. Îl puteți clăti sub jet de apă. Apoi ștergeți-l bine cu un material textil moale sau lăsați-l să se usuce complet la umbră.
4. Goliți rezervorul de apă, clătiți interiorul sub jet de apă și lăsați-l să se usuce complet la umbră.

Notă: Goliți rezervorul 2 în 1 (coșul de gunoi și rezervorul de apă) după fiecare utilizare.

5. Desprindeți rezerva de mop de pe baza rezervorului 2 în 1. Clătiți-o sub jet de apă. Asigurați-vă că o uscați complet înainte de o altă utilizare. Nu poate fi spălată în mașina de spălat.

Notă: Rezerva de mop este disponibilă pentru a fi achiziționată online de la www.teesa.pl sau www.rebelelectro.com.

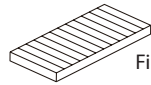
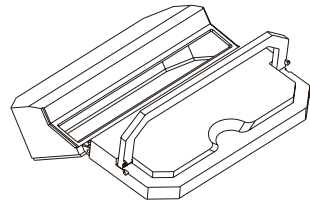

Filtru HEPA

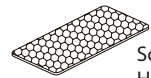

Scoateți filtrul HEPA

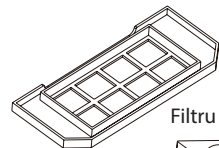

Filtru preliminar

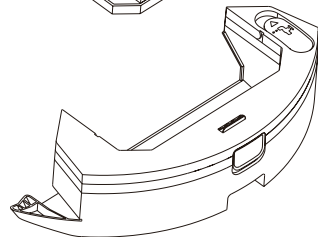

**** NU INTRODUCEȚI ÎN APARAT PIESE UMEDE SAU UȘOR UMEDE, DEOARECE EXISTĂ RISCUL DE ELECTROCUTARE ȘI SE POATE DETERIORA APARATUL.**

5. Senzori

Curățați în mod regulat.

Ștergeți ușor senzorii cu un material textil uscat și moale. Consultați descrierea produsului pentru locația exactă a senzorilor.



Este esențial pentru funcționarea corectă a aparatului să păstrați senzorii curați tot timpul. În caz contrar, senzorii pot funcționa defectuos.

6. Roți

Curățați-le în mod regulat.

Curățați roțile cu o perie de curățare sau cu un material textil moale și uscat. Dacă roțile sunt blocate de un corp străin, utilizați o tijă sau o pensetă și îndepărtați cu grijă.

7. Stația de încărcare

Curățați-o în mod regulat.

Ștergeți zona de emisie a semnalului, precum și pinii de încărcare (inclusiv cei de pe partea inferioară a aparatului) cu un material textil moale și uscat.

ACTUALIZARE SOFTWARE

Dacă se găsește un software nou, actualizați-l conform solicitării.

Notă: Nivelul bateriei ar trebui să fie peste 50% în timpul upgrade-ului, așa că puneți aparatul pe stația de încărcare.

RESETARE SISTEM

Scoateți coșul de gunoi și apăsați butonul de resetare. Harta și programul actual se vor pierde. Setările Wi-Fi și setările personalizate vor rămâne.

DEPANARE

Problemă	Soluție
Aparatul nu poate fi pornit	<ul style="list-style-type: none"> În cazul unui nivel scăzut al bateriei, puneți aparatul în stația de încărcare și aliniați-l la pinii de încărcare; aparatul va fi pornit automat (dacă aparatul este complet oprit, acesta poate fi pornit automat după ce s-a încărcat un timp) Asigurați-vă că utilizați aparatul la o temperatură de 0-40°C
Aparatul nu se poate încărca	<ul style="list-style-type: none"> Scoateți aparatul din stația de încărcare; verificați dacă indicatorul LED de pe stația de încărcare este aprins și dacă adaptorul AC este bine conectat Curățați pinii de încărcare de pe suportul de încărcare și din partea de jos a aparatului
Aparatul nu se poate întoarce automat la stația de încărcare	<ul style="list-style-type: none"> Aparatul este prea departe de docul de încărcare, apropiați-l de docul de încărcare Nu există acces ușor la docul de încărcare - asigurați-vă că există suficient spațiu în fața stației de încărcare (1,5 metri) și că nu există obstacole în calea aparatului
Comportament anormal	<ul style="list-style-type: none"> Opriiți aparatul și reporniți-l
Zgomot anormal când aparatul este în funcțiune	<ul style="list-style-type: none"> Peria principală, periile laterale sau roțile pot fi blocate de corpuri străine; opriiți aparatul și îndepărtați blocajul

Performanța de curățare se deteriorează sau praful cade	<ul style="list-style-type: none"> • Coșul de gunoi este plin, goliți-l • Filtrul preliminar/filtrul HEPA este blocat, ștergeți-l sau înlocuiți-l • Peria principală este blocată de corp străin, îndepărtați-l
Wi-Fi nu poate fi conectat	<ul style="list-style-type: none"> • Semnalul Wi-Fi este slab, mutați aparatul într-un loc cu un semnal Wi-Fi mai bun • Wi-Fi s-a conectat anormal, resetați Wi-Fi, descărcați cea mai recentă versiune a aplicației pentru mobil și încercați din nou • Parola incorectă • Routerul este disponibil pentru banda de frecvență de 5 GHz, aparatul este disponibil doar pentru banda de frecvență de 2,4 GHz
Curățarea programată eșuează	<ul style="list-style-type: none"> • Nivelul bateriei este prea scăzut, curățarea programată poate fi începută numai atunci când nivelul bateriei nu este mai mic de 30% • Modul Nu deranjați este activat, dezactivați-l în aplicație sau cu telecomanda • Aparatul nu se află pe stația de încărcare la momentul curățării programate; asigurați-vă că aparatul se află pe stația de încărcare la ora programată
Aparatul consumă energie atunci când este andocat?	<ul style="list-style-type: none"> • Aparatul va consuma puțină energie pentru a menține bateria la performanță maximă
Aparatul trebuie încărcat timp de 16 ore pentru primele trei ori?	<ul style="list-style-type: none"> • Nu, aparatul poate fi folosit după fiecare încărcare completă

ERORI

	Notificare vocală	Cauză posibilă și soluție
1	Oh dear! I cannot find the dust collector	Curățarea a început când coșul de gunoi nu era conectat; asigurați-vă că coșul de gunoi este instalat corect
2	Please check if the radar on top has been covered or blocked	Aparatul este amplasat într-o zonă deschisă (nu există niciun obstacol în suprafața de 6 x 6 m ²)
3	Please place me in a new location and try again	Ridicați aparatul sau mutați-l într-o nouă locație
4	Please clean the cliff sensor and restart me from a new location	Senzorul de margini este acoperit sau aparatul este înclinat
5	Please scrub the front sensor and restart me from a new location	Senzorii anti-coliziune sunt murdari sau acoperiți
6	Please scrub the right-hand sensor and restart me from a new location	Senzorul TOF este murdar sau acoperit
7	Please scrub the radar housing on top and restart me from a new location	Senzorul LDS este murdar sau acoperit
8	Please check if the bumper has been blocked in some way	Senzorii TOF sau anti-coliziune sunt blocați
9	Master, please clean the dust container and filter	Coșul de gunoi este plin sau filtrul trebuie înlocuit
10	Dust container has been removed, please clean the container and filter	După ce apare eroarea 9, utilizatorul scoate coșul de gunoi și se declanșează eroarea 10
11	I'm stuck, please help me!	Aparatul este blocat
12	Please place me correctly!	Aparatul este înclinat
13	Please check if my wheels have become blocked somewhere	Roata motoare este blocată sau răsucită
14	Please check if the main brush has become blocked somewhere	Peria principală este răsucită sau blocată
15	Please check if the side brushes have become stuck	Peria laterală este răsucită sau blocată

16	What's going on? Where is the docking station?	Aparatul nu poate găsi stația de încărcare sau stația de încărcare nu este conectată la priză
17	Oh dear! Program error, please restart me	Anomaliile sunt cauzate de o defecțiune necunoscută, reporniți robotul
18	Error encountered initiating shutdown	Robotul informează despre eroare și se oprește automat sau este reîncărcat
19	Low battery, please recharge	Când nivelul bateriei este prea scăzut și robotul nu se află pe stația de încărcare, încărcarea este declanșată (nivelul bateriei este mai mic de 10%)
20	To shut me down, please place me away from the docking station	Scoateți robotul din stația de încărcare pentru a-l opri; nu poate fi oprit când este plasat pe stația de încărcare

SPECIFICATII

Caracteristici principale

Compatibil cu aplicația Tuya
 Funcție de cartografiere
 Curățenie programabilă
 Sistem de curățare în 3 etape
 Filtru HEPA lavabil
 Identificare covor
 4 moduri de curățare
 Mod silențios
 Funcție de ștergere
 Notificări vocale
 Compatibil cu Google Assistant si Alexa
 Andocare și încărcare automată
 Indicator de încărcare
 Design cu înălțime redusă (10 cm)
 Depășirea obstacolelor de până la 2 cm

Senzori

LDS (senzor de distanță cu laser)
 Senzor TOF (dectecție pereți și obstacole)
 Giroscop
 Senzor de viteză
 Senzor de cădere
 Senzor anti-coliziune
 Senzor de obstacole
 Perete virtual (prin aplicație)

Date tehnice

Conectivitate: Wi-Fi (prin aplicație)
 Putere de aspirare: 3000 Pa (4 nivele)
 Filtru: HEPA 11
 Capacitate coș de gunoi: 600 ml
 Capacitate rezervor 2 în 1:
 Rezervor apă: 300 ml
 Coș de gunoi: 350 ml
 Suprafața de curățare: 100 m²
 Timp de funcționare: 60 – 100 min
 Timp de încărcare: aprox. 3 h
 Nivel de zgomot: =< 65 dB
 Setul include: 3x filtru HEPA 11, rezervor 2 în 1, 2x lavete de ștergere, telecomandă, 2 perechi de perii laterale, perie de curățare, stație de încărcare, adaptor AC
 Greutate: 3,1 kg
 Dimensiuni: ø35 x 10 cm

Alimentare

Putere: 48 W
 Baterie: 14,4 V; 2600 mAh
 Adaptor AC:
 Intrare: 100 – 240 V~; 50/60 Hz
 Ieșire: 24 V / 1 A

Compania Lechpol Electronics Leszek Sp.k. declară prin prezenta că Robot aspirator TSA5045 este în conformitate cu Directiva 2014/53/UE. Textul integral al Declarației de Conformitate UE este disponibil la următoarea adresă: www.lechpol.pl



Romania
Reciclarea corectă a acestui produs
 (reziduuri provenind din aparatura electrică și electronică)



Marcajale de pe acest produs sau menționate în instrucțiunile sale de folosire indica faptul că produsul nu trebuie aruncat împreună cu alte reziduuri din gospodărie atunci când nu mai este în stare de funcționare. Pentru a preveni posibile efecte daunatoare asupra mediului înconjurător sau a sanății oamenilor datorate evacuării necontrolate a reziduurilor, vă rugăm să separați acest produs de alte tipuri de reziduuri și să-l reciclați în mod responsabil pentru a promova refolosirea resurselor materiale. Utilizatorii casnici sunt rugați să ia legătura fie cu distribuitorul de la care au achiziționat acest produs, fie cu autoritățile locale, pentru a primi informații cu privire la locul și modul în care pot depozita acest produs în vederea reciclării sale ecologice. Utilizatorii instituționali sunt rugați să ia legătura cu furnizorul și să verifice condițiile stipulate în contractul de vânzare. Acest produs nu trebuie amestecat cu alte reziduuri de natură comercială. Este interzisă depozitarea deșeurilor de echipamente marcate cu simbolul unui coș de gunoi barbat împreună cu alte deșeuri. Acest echipament este supus colectării și reciclării selective. Substanțele nocive pe care le conține pot provoca poluarea mediului și reprezintă o amenințare pentru sănătatea umană.